

3:10

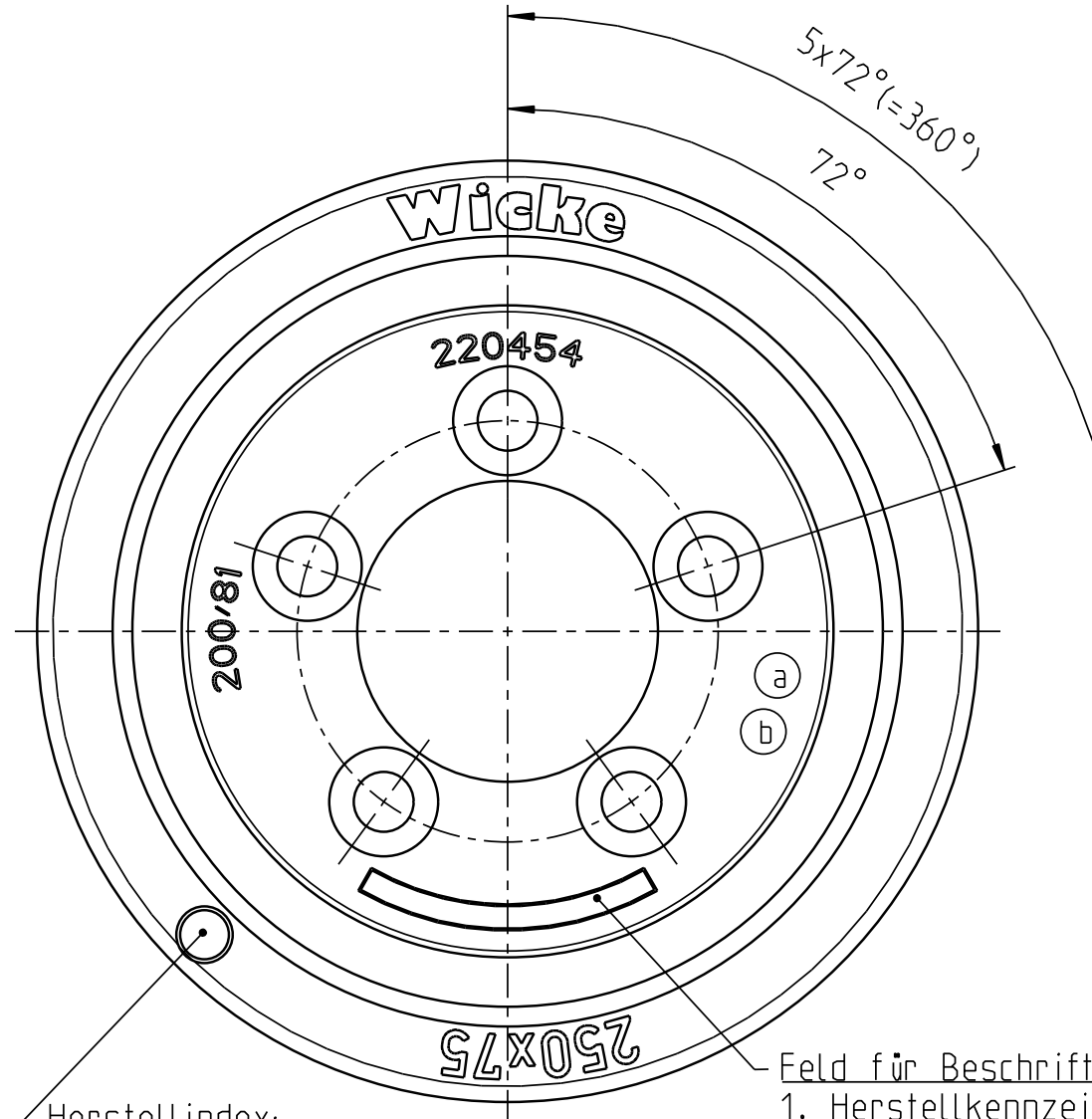
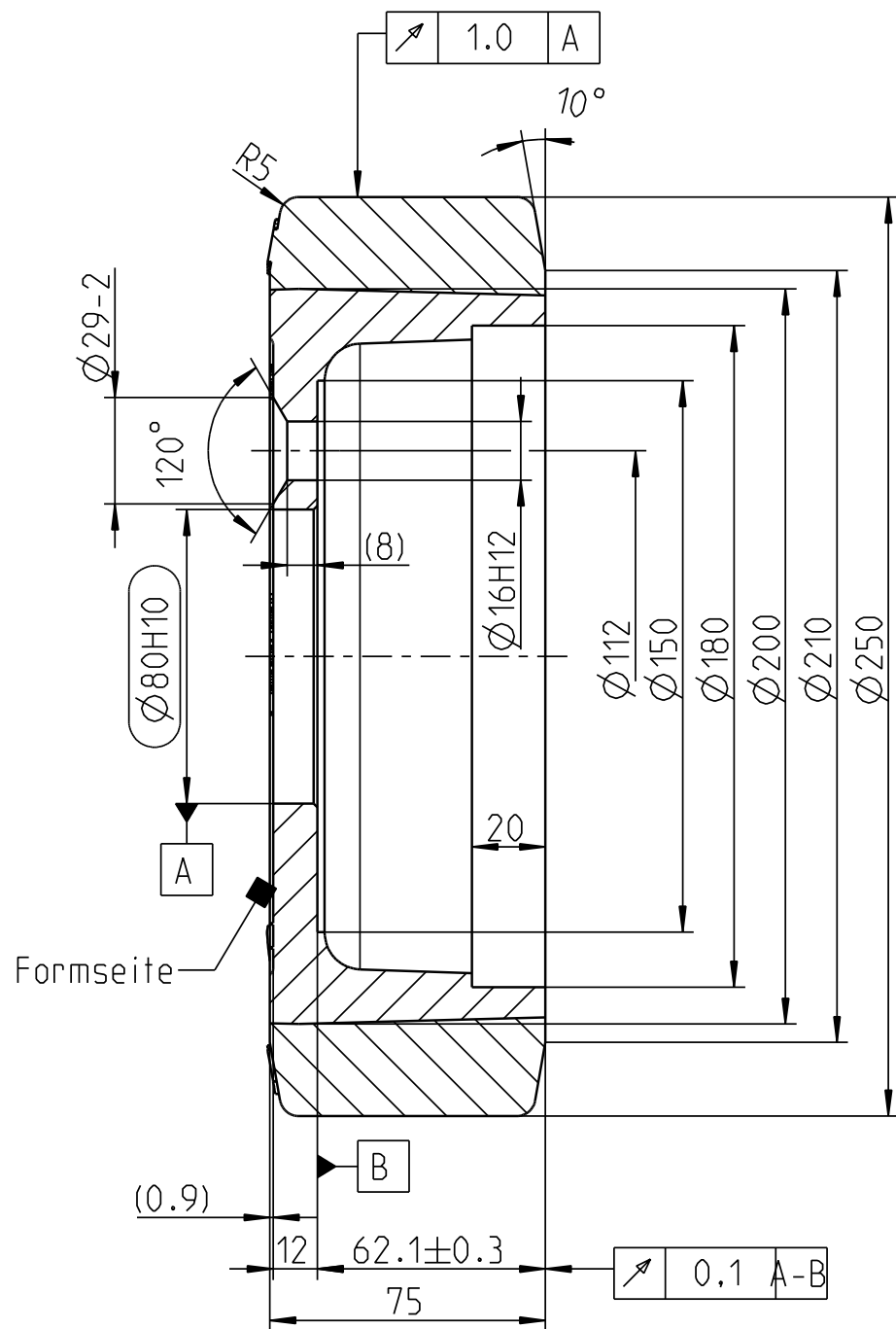
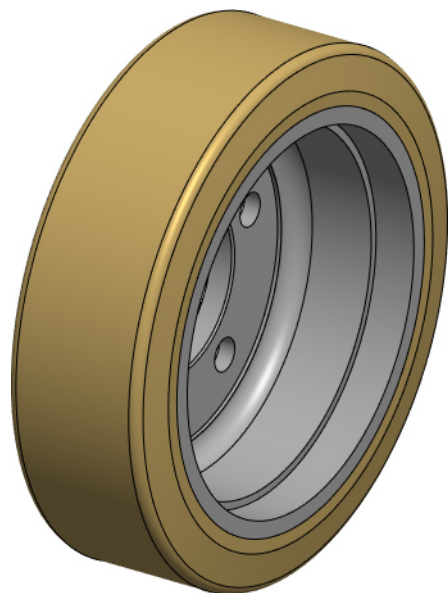

Feld für Beschriftung:
 1. Herstellkennzeichen nach Wahl des Herstellers
 2. Produktionscharge
 3. Formnummer

unlackiert

Achtung
 Zeichnungskopie verkleinert

Ohne unsere vorherige Zustimmung darf diese Unterlage weder vervielfältigt, noch Dritten zugänglich gemacht werden, und sie darf durch den Empfänger oder Dritte auch nicht in anderer Weise missbräuchlich verwertet werden.

Wicke GmbH + Co.
 Elberfelder Straße 109
 D-45549 Sprockhövel-Herkamp

		OEM		
		Tragfähigkeit		
Geschwindigkeit	Abmaß	Antriebs- u. Lenk- Bremsräder	freirollende Lasträder	
80 H10	+0,120 0	6 km/h	1550 kg	kg
16 H12	+0,180 0	10 km/h	1300 kg	kg
Passmaß	Abmaß	16 km/h	1100 kg	kg

Weitergabe sowie Vervielfältigung dieses Dokuments, Verwertung und Mitteilung seines Inhalts sind verboten, soweit nicht ausdrücklich gestattet. Zuwiderhandlungen verpflichten zu Schadenersatz. Alle Rechte für den Fall der Patent-, Gebrauchsmuster- oder Designeintragung vorbehalten.		Zul. Abw. EN ISO 8015 EN ISO 1101	Oberfläche EN ISO 1302	Massstab 1:2	Gewicht 7.166 kg
		Halbzeug/Werkstoff Reifen: NDIIthane® 92 Shore A Felge: EN-GJS-500-7		Benennung Rad VG 250/ 75/FL-S	
		Erstellt 05.11.15 Büschler		Unit: D <input checked="" type="checkbox"/> C <input type="checkbox"/>	
		Gepr. 05.11.15 Lange		Blatt 1/2	
		Bearb.		A3	
		Aend. gepr. 29.06.16		Zeichnungsnummer 228865	
		Zust. Aenderung Datum Nam.		Ers.f.:	
		b Felge ausgetauscht 29.06.16 B.üs.		Ers.d.:	
		a 724 entfernt 22.01.16 Bgt.		Version: B.2	