

Herstellindex: Woche/Jahr
date of production: week/year

Herstellindex: Monat/Jahr
date of production: week/year

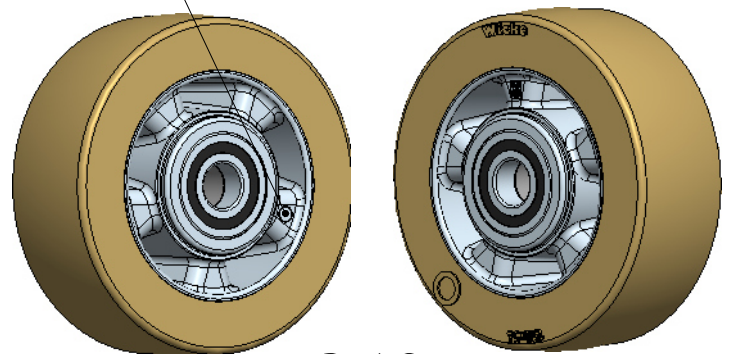

3:10

OEM 50312924		
Geschwindigkeit	Tragfähigkeit	
	Antriebs- u. Bremsräder	freirollende Lasträder
	6 km/h	800 kg
10 km/h	730 kg	(i)
16 km/h	620 kg	

Weitergabe sowie Vervielfältigung dieses Dokuments, Verwertung und Mitteilung seines Inhalts sind verboten, soweit nicht ausdrücklich gestattet. Zuwiderhandlungen verpflichten zu Schadenersatz. Alle Rechte für den Fall der Patent-, Gebrauchsmuster- oder Designeintragung vorbehalten.

Zul. Abw. EN ISO 8015 EN ISO 1101

Oberfläche

Massstab 3:5

Gewicht 1.564 kg

Halbzeug/Werkstoff Reifen: NDIIThane® 92 Shore A
(k) Felge: GD-ALSi9Cu3

		Datum	Name	Benennung	Unit:		
l	Felge ausgetauscht	14.06.21	Büs.	Erstellt	24.10.08	Baumgardt	Rad
k	Material aktualisiert	10.09.19	Mittelm	Gepr.	27.10.08	Lange	
j	Unit C ergänzt	12.03.18	Büs.	Bearb.			VE 150/ 54/4K-S (j)
i	Tragfähigkeiten angepasst	24.11.14	Bgt.	Aend. gepr.:	14.06.21	16	
h	Zeichnung aktualisiert	04.06.14	Prüfung				Zeichnungsnummer
g	Felgenkontur geändert FXVE in VE	13.05.13	Marek				
f	2-D in 3-D	24.10.08	Bgt.				183163
Zust.	Aenderung	Datum	Nam.				



Ers.f.: Original gl. Nr. v.: 05.11.02/e Ers.d.: