

Formseite frei wählbar

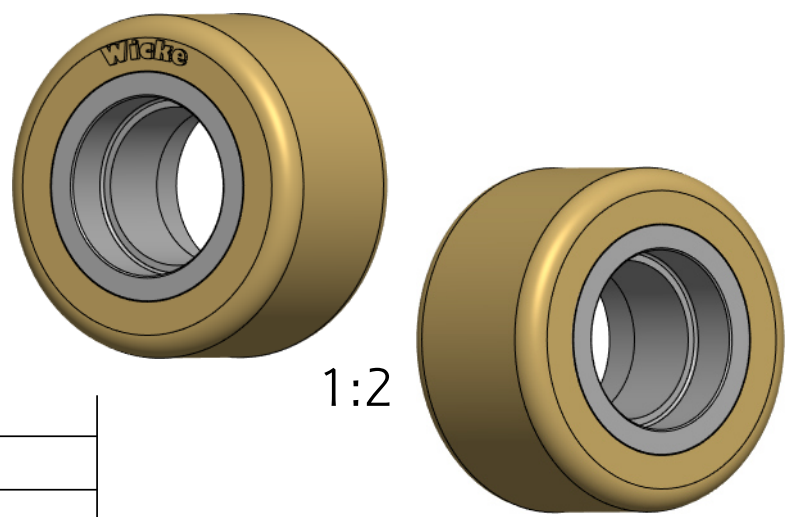

1:2

OEM 824606 (a)				
Geschwindigkeit	Tragfähigkeit		47 N7	-0.008 -0.033
	Antriebs- u. Bremsräder	freirollende Lasträder		
	6 km/h	460 kg		
10 km/h	420 kg	Passmaß	Abmaß	
16 km/h	360 kg			

Weitergabe sowie Vervielfältigung dieses Dokuments, Verwertung und Mitteilung seines Inhalts sind verboten, soweit nicht ausdrücklich gestattet. Zuwiderhandlungen verpflichten zu Schadenersatz. Alle Rechte für den Fall der Patent-, Gebrauchsmuster- oder Designeintragung vorbehalten.				Zul. Abw. EN ISO 8015 EN ISO 1101		Oberfläche		Massstab 1:1		Gewicht 0.821 kg			
								Halbzeug/Werkstoff Reifen: NDIIthane® 92 Shore A Rollenkörper: P235TR2					
				Datum		Name		Benennung				Unit:	
				Erstellt 09.05.07		Korte		Rolle VN 90/ 50 / (4K)				D <input checked="" type="checkbox"/>	
				Gepr. 09.05.07		Lange						C <input type="checkbox"/>	
				Bearb.									
				Aend. gepr.: 07.03.17				Zeichnungsnummer				Blatt 1/1	
								179810				A4	
Zust. Änderung Datum Nam.				Ers.f.:		Ers.d.:							

