

- Feld für Beschriftung:
1. Herstellkennzeichen nach Wahl des Herstellers
  2. Produktionscharge
  3. Formnummer

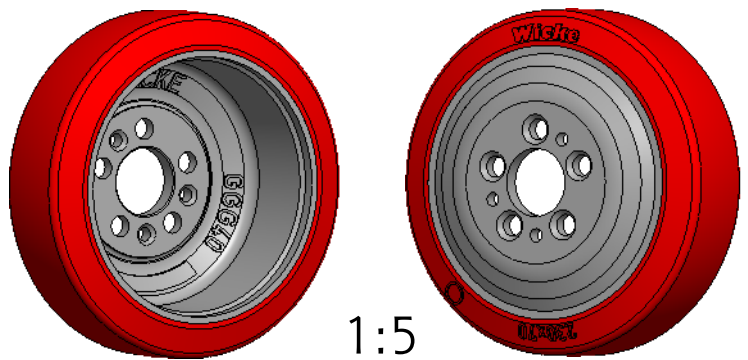

unlackiert

**Achtung**  
Zeichnungskopie verkleinert

Ohne unsere vorherige Zustimmung darf diese Unterlage weder vervielfältigt, noch Dritten zugänglich gemacht werden, und sie darf durch den Empfänger oder Dritte auch nicht in anderer Weise missbräuchlich verwertet werden.

**Wicke GmbH + Co.**  
Elberfelder Straße 109  
D-45549 Sprockhövel-Herkamp

		OEM		
		Tragfähigkeit		
	Geschwindigkeit	Antriebs- u. Bremsräder	Lenk- u. Lenkräder	freirollende Lasträder
	6 km/h	1000 kg		kg
45 H7	+0.025 0	10 km/h	830 kg	kg
Passmaß	Abmaß	16 km/h	710 kg	kg

Weitergabe sowie Vervielfältigung dieses Dokuments, Verwertung und Mitteilung seines Inhalts sind verboten, soweit nicht ausdrücklich gestattet. Zuwiderhandlungen verpflichten zu Schadenersatz. Alle Rechte für den Fall der Patent-, Gebrauchsmuster- oder Designeintragung vorbehalten.		Zul. Abw. EN ISO 8015 EN ISO 1101	Oberfläche EN ISO 1302	Massstab 1:2	Gewicht 4.882 kg
		Erstellt	10.05.12	Pflüging	Benennung <b>Rad</b> TG 230/ 70/FL-S
		Gepr.	10.05.12	Lange	
		Bearb.			
		Aend. gepr. 28.07.22		16	Unit: D <input checked="" type="checkbox"/> C <input type="checkbox"/>
		Zust. Änderung		Datum	Blatt 1/2 A3
		b Eindrechung 172x8: 12-0.2 ergänzt		28.07.22	Zeichnungsnummer <b>161100</b>
		a 2-D in 3-D; 90° in 75°; 8 hinzu: 45H8 in 45H7		09.05.12	
		Passmaß		Abmaß	16 km/h
		Ers.f.:		Original gl. Nr. v.:	21.11.96
		Ers.d.:			



Schutzvermerk nach ISO 16016 beachten