

- Feld für Beschriftung:
1. Herstellkennzeichen nach Wahl des Herstellers
 2. Produktionscharge
 3. Formnummer

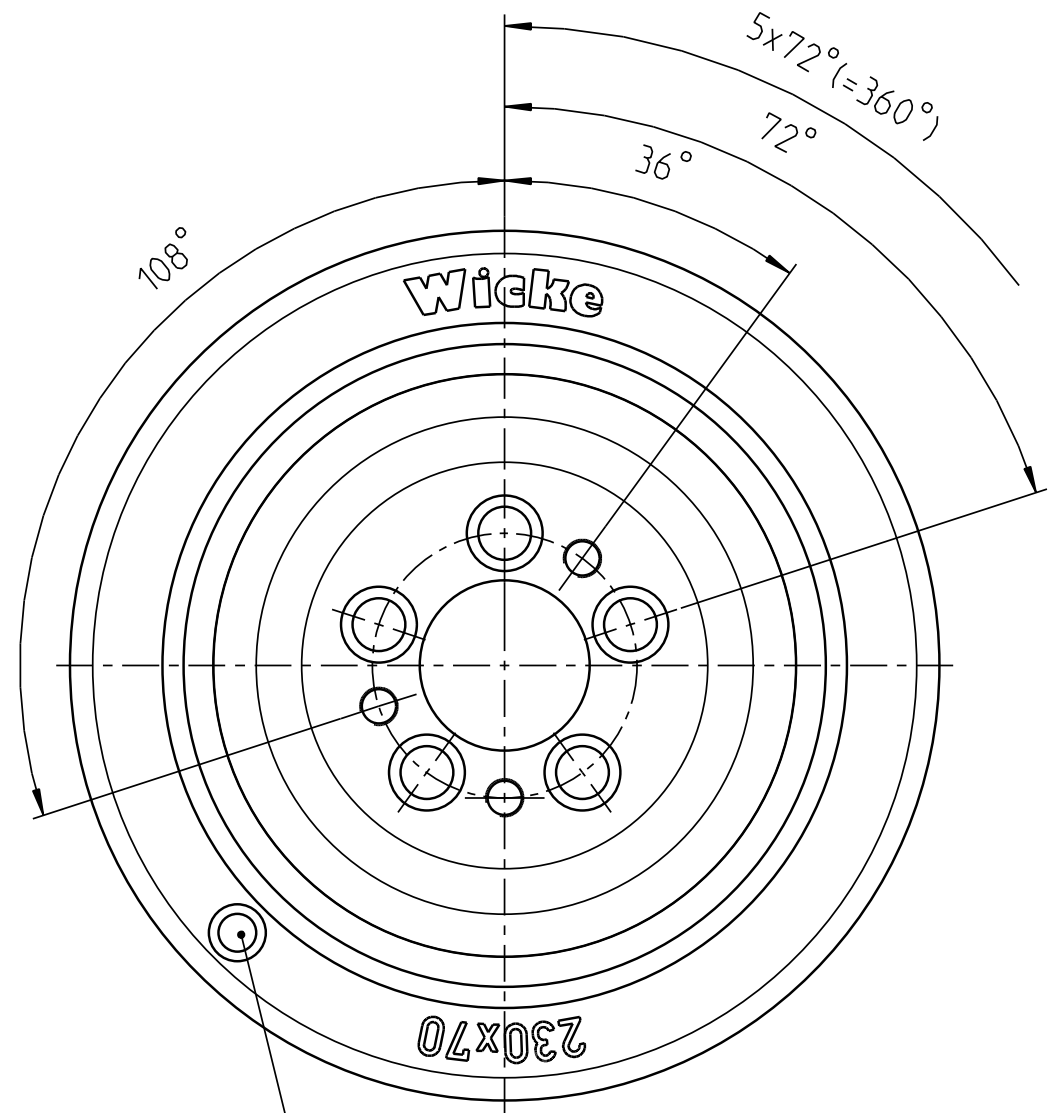

Herstellindex: Woche/Jahr

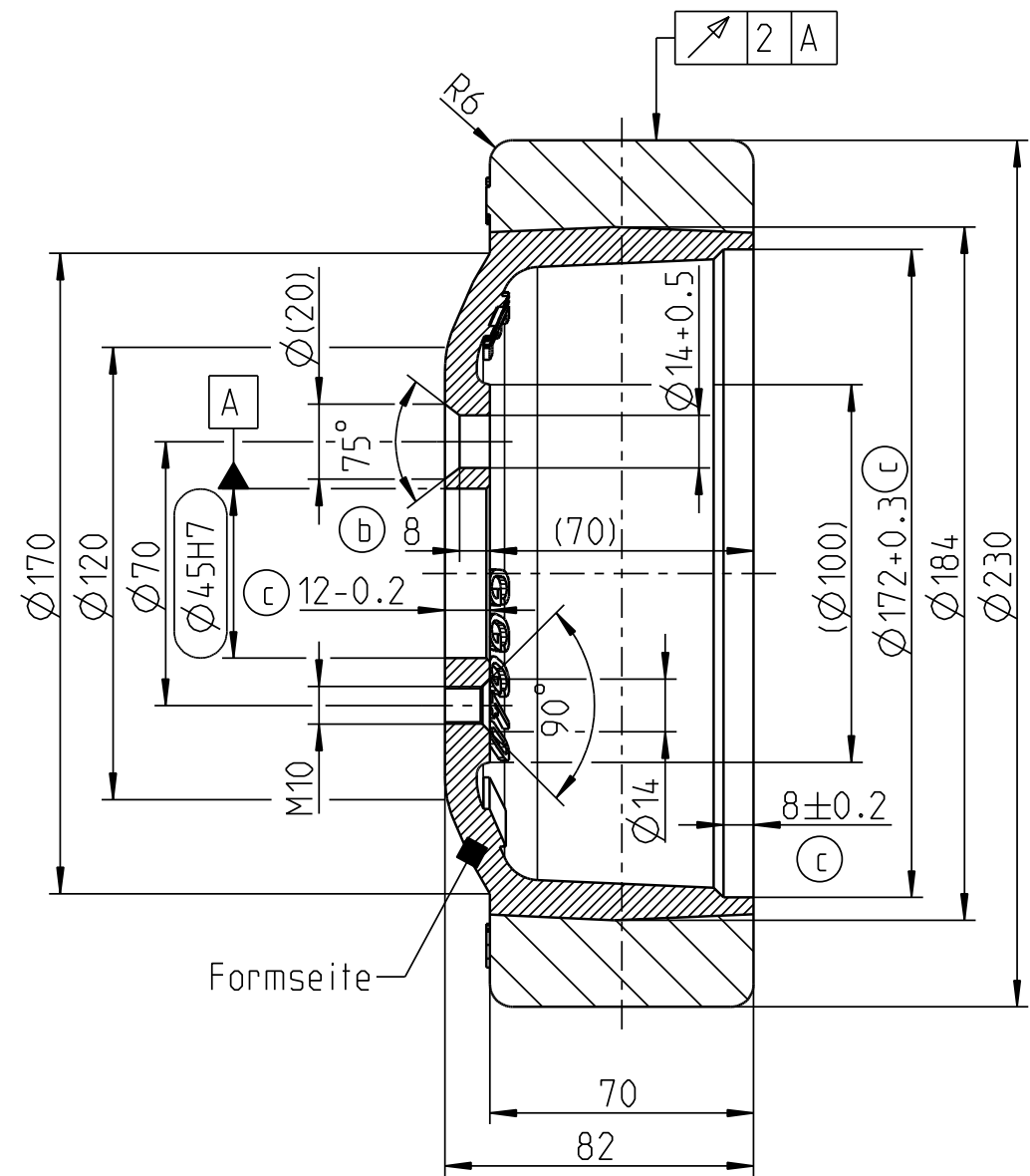
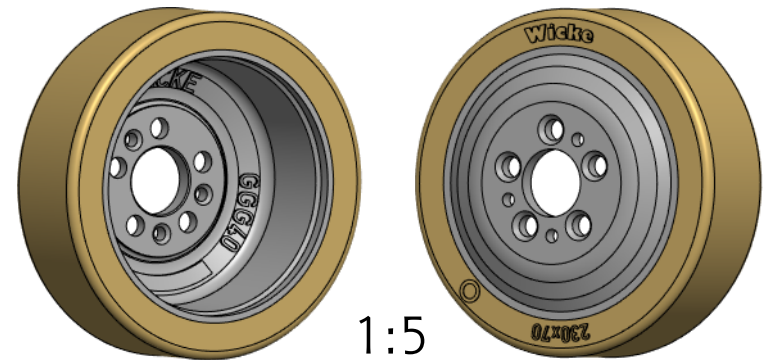

1:5

unlackiert

Achtung
Zeichnungskopie verkleinert

Ohne unsere vorherige Zustimmung darf diese Unterlage weder vervielfältigt, noch Dritten zugänglich gemacht werden, und sie darf durch den Empfänger oder Dritte auch nicht in anderer Weise missbräuchlich verwertet werden.

Wicke GmbH + Co.
Elberfelder Straße 109
D-45549 Sprockhövel-Herkamp

OEM 109653 (C)		Tragfähigkeit		
Geschwindigkeit	Antriebs- u. Bremsräder	Lenk- u. Bremsräder	freirollende Lasträder	
6 km/h	1350 kg		kg	
10 km/h	1100 kg		kg	
16 km/h	950 kg		kg	
45 H7	+0.025 0			
Passmaß	Abmaß			

Weitergabe sowie Vervielfältigung dieses Dokuments, Verwertung und Mitteilung seines Inhalts sind verboten, soweit nicht ausdrücklich gestattet. Zuwiderhandlungen verpflichten zu Schadenersatz. Alle Rechte für den Fall der Patent-, Gebrauchsmuster- oder Designeintragung vorbehalten.		Zul. Abw. EN ISO 8015 EN ISO 1101	Oberfläche EN ISO 1302	Massstab 1:2	Gewicht 5.031 kg
Werkstoff Reifen: NDIIThane® 92 Shore A Felge: EN-GJS-400-15 / EN-GJS-500-7		Benennung Rad VG 230/ 70/FL-S		Unit: D <input checked="" type="checkbox"/> C <input type="checkbox"/>	
Erstellt	09.05.12	Name	Pflöging		
Gepr.	10.05.12	Name	Lange		
Bearb.					
Aend. gepr.	18.11.22	16			
d	Blatt 3 ergänzt	18.11.22	Büs.		
c	Ausdrehung 172x8: 12-0.2 hinzu; OEM hinzu	27.07.22	Debener		
b	2-D in 3-D; 90° in 75°; 8 hinzu; 45HB in 45H7	09.05.12	Pflöging		
Zust.	Aenderung	Datum	Nam.		



Zeichnungsnummer
154420

Ers.f.: Original gl. Nr. v.: 10.04.07/a | Ers.d.: | Version: D.1

Schutzvermerk nach ISO 16016 beachten